



LIRA
PIELGRZYMIA



Mistrz: Stanisław Nogaj
Uczennica: Małgorzata "Czarli" Bajka

LIRA PIELGRZYMIA

Projekt zrealizowany w 2013 roku w ramach II edycji programu
"Szkoła mistrzów budowy instrumentów ludowych"
Instytutu Muzyki i Tańca

Autor dokumentacji: Małgorzata "Czarli" Bajka
Zdjęcia, rysunki, skład: Czarli Bajka
Zdjęcia, na których występuje Małgorzata Bajka: Stanisław Nogaj

instytut muzyki i tańca





Spis Treści:

- Wstęp: 5-6
- Stanisław Nogaj- Mistrz
- Małgorzata "Czarli" Bajka - uczennica
- Materiały: 7-8
- Forma: 7-8
- Boki liry: 9-14
- Dopasowanie i montowanie belek i duszy: 15-18
- Koło: 19-20
- Linia osi koła, ośka i tuleja: 21- 22
- Klejenie płyty spodniej: 23-25
- Budowanie pudła liry: 26
- Klejenie płyty górnej: 26
- Szlifowanie i cyklinowanie: 27-28
- Żyłkowanie: 29-30
- Skrzynka: 31-32
- Suwaki i klawisze: 33-34
- Główka: 35-36
- Klapka: 37
- Zdobienie koła: 38
- Rozetki: 39-40
- Wodowanie liry: 41
- Malowanie liry: 41-42
- Wykonanie podstawków: 43
- Klapka na koło: 43-44
- Lakierowanie: 45
- Montaż: 45
- Rysunki i zdjęcia: 46-52

Stanisław Nogaj

Opis działalności mistrza

Budową lir zajmuję się od 2001 r. Budowy instrumentów muzycznych uczyłem się w pracowni mistrza ludowego Pana Stanisława Wyżykowskiego. Pod okiem mistrza uczyłem się budowy i naprawy instrumentów ludowych (skrzypce, skrzypce-laska, liry korbowe, cymbały).

Od 2003 r. rozpocząłem prace we własnej Pracowni, w której skupiłem się głównie na budowie lir korbowych, od kopii lir dziadowskich aż po instrumenty współczesne.

Pierwsze modele lir które zbudowałem były kopiami lir Wyżykowskiego. Kolejnym działaniem było zbudowanie kopii liry dziadowskiej z Muzeum Etnograficznego w Krakowie oraz symfonii. Następnie zaprojektowałem i zbudowałem kilka własnych modeli - lira Łezka, lira Cello, lira św. Franciszka.

Instrumenty z mojej pracowni wykorzystywane są przez muzyków wędrownych, pieśniarzy, dziadów- lirników, muzyków instrumentalistów oraz jako eksponaty w muzeach w Zabrze i Kolbuszowej.

Swoją wiedzę wykorzystuję również w działalności edukacyjnej prowadząc w szkołach lekcje o tematyce lirniczej, prowadząc warsztaty wprowadzające w historię lirnictwa w Polsce podczas Taboru Muzyki i Tańca w Szczepieszynie; realizując wystawy fotograficzne dokumentujące moją pracę w Bibliotece Muzycznej w Rzeszowie; koncertując z Zespołem Muzyki Dawnej Vox Angeli z Rzeszowa oraz spotykając się na licznych festiwalach związanych szeroko z muzyką dawną.

Podczas swojej pracy zbierałem materiały związane z dokumentacją lirnictwa w Polsce, pieśni w terenów Podkarpacia, związane z tradycją lirniczą oraz dokumentację zdjęciową lir z całego świata, również związane z historią lirnictwa od średniowiecza.

Moja praca jest opisana w dwóch pracach zbiorowych poświęconych tematyce lirniczej; „Podtrzymywanie lirnictwa w Polsce. Stanisław Wyżykowski, Stanisław Nogaj

– sylwetki, budownictwo, wykonawstwo” autorstwa Darka Trzcinińskiego oraz “Hurdy-gurdy: Contemporary Destination” autorstwa Piotra Nowotnika.

Małgorzata “Czarli” Bajka

Ukończyłam Akademię Sztuk Pięknych w Warszawie na wydziale Grafiki i Pracownię Malarstwa ściennego na Wydziale Malarstwa. Studiowałam też Archeologię na Uniwersytecie Warszawskim.

Zajmuję się różnymi aspektami sztuki; grafiką projektową i warsztatową, malarstwem /w tym malarstwem ściennym/, kolażem, fotografią, filmem, scenografią. Ale podstawą większości moich działań jest rysunek.

Bardzo ważna jest dla mnie też muzyka. Często to ona jest główną inspiracją i tematem pracy. Gram na instrumentach ludowych i śpiewam. Od wielu już lat uczestniczę w przeróżnych warsztatach związanych z muzyką ludową polską i z innych krajów.

W moim życiu istotne są także podróże...bez nich stałabym w miejscu, i nie miałabym bodźców do nieustannego rozwijania się i nauki.

Budowanie instrumentu, to dla mnie nowe wyzwanie, które okazało się piękną przygodą i ważnym doświadczeniem. Mam nadzieję, że to dopiero początek nauki i pięknej bajki :).



“Robota czasem sama dyktuje rozwiązanie” - Stanisław Wyżykowski

Materiały:

- Forma: Lipa / może być też sklejka/
- Boki: Jawor falisty
2mm szer /docelowo 1,8mm/
115 mm wysokości
ok. 850 mm długości
- Spód: Jawor falisty
grubość 4mm
- Wierzch: Świerk
grubość 4mm
- Skrzynka: Jawor Falisty
- Klapka: Jawor falisty

Forma:

Składa się z dwóch połówek, powinna być 10cm dłuższa z obu stron niż lira.
Wnętrze formy szlifujemy papierem ściernym /180/.

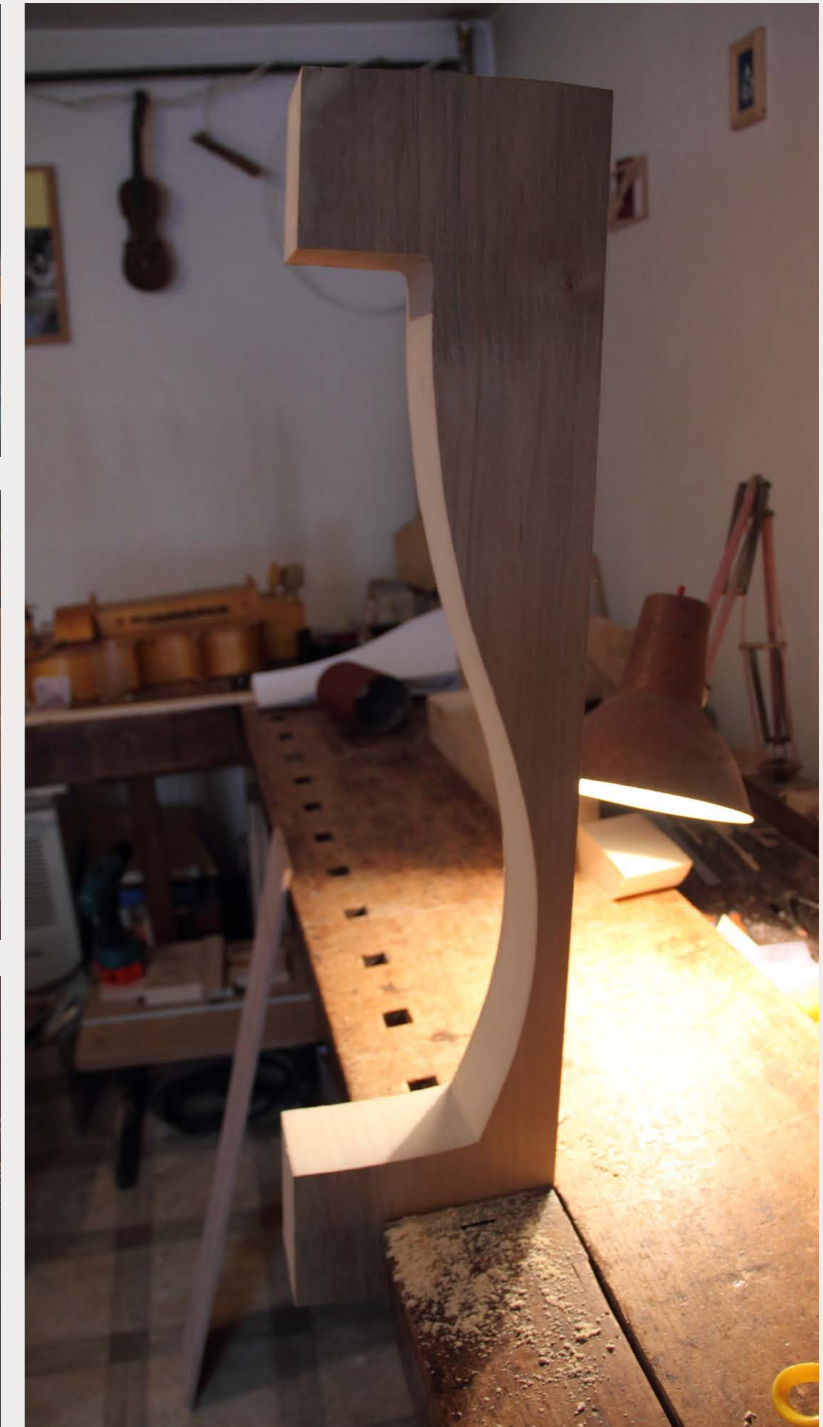
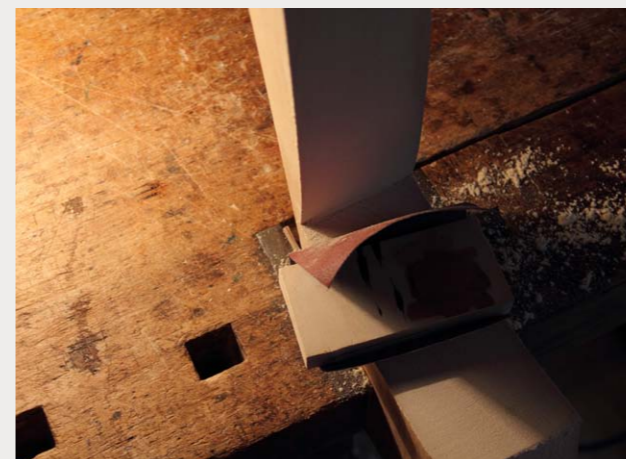
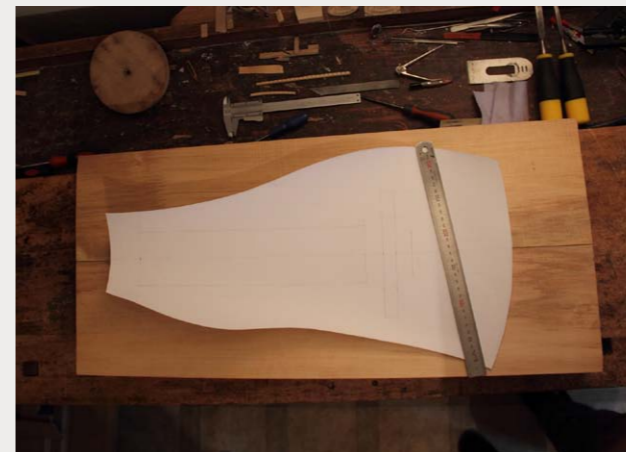
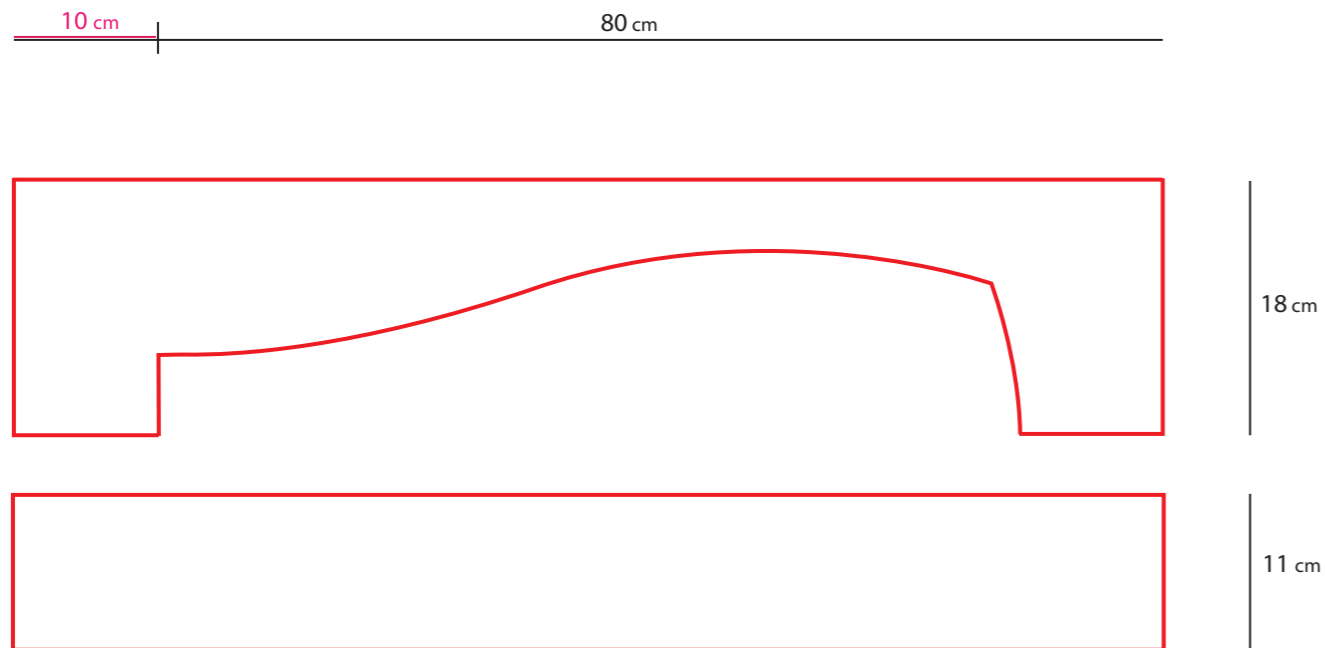



Boki liry:

- szlifujemy "boczki" ręcznie papierem ściernym / 180/ i szlifierką
- moczymy je we wrzątku. Parzymy za pomocą polewania gorącą wodą.
- Czynność powtarzamy dwukrotnie.

- wkładamy do formy i trzymamy w niej conajmniej tydzień do całkowitego wyschnięcia.
- formę scalamy za pomocą dobrze trzymających ścisków.

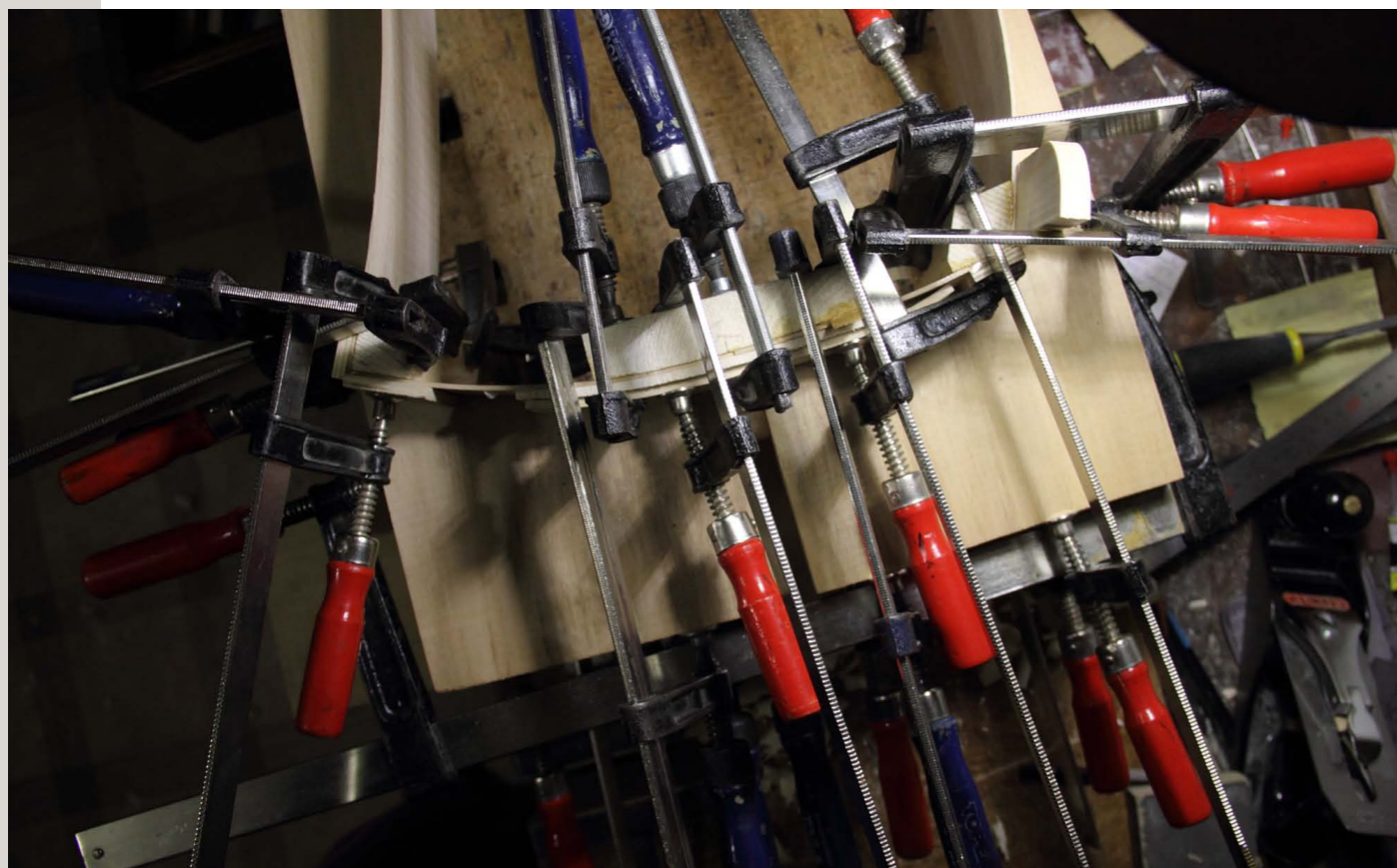

- po wyjęciu z formy boki skleamy najpierw za pomocą taśmy papierowej, i brązowej, potem dopiero za pomocą kleju.
- wewnątrz w rogach i na obu końcach liry doklejamy klocki świerkowe.
- tak sklezione boki wkładamy spowrotem do formy i przytrzymujemy za pomocą ścisków.

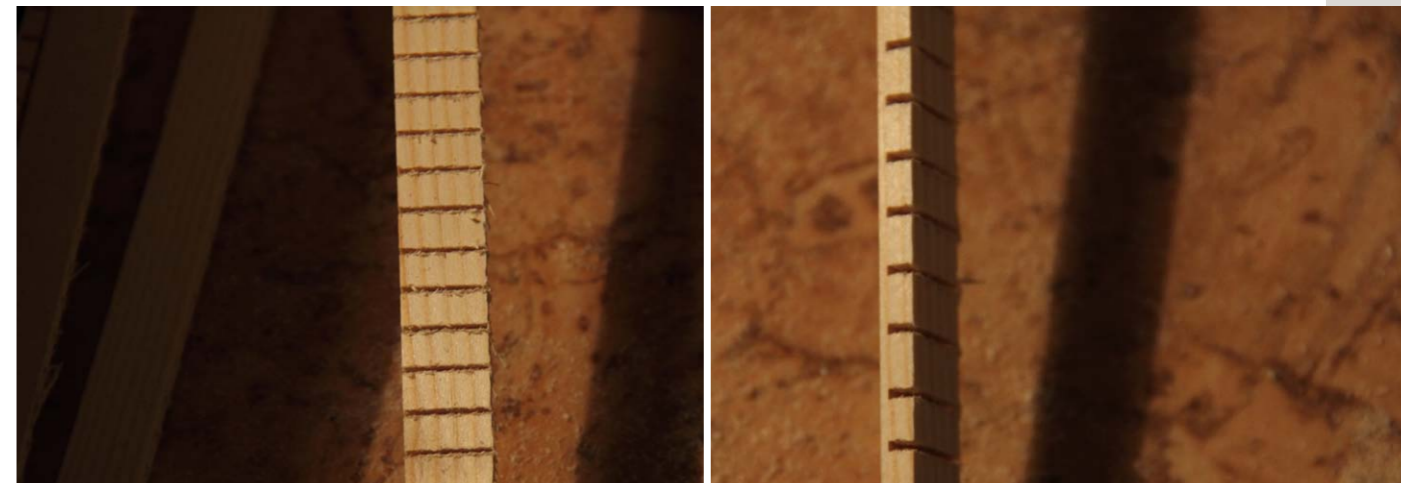
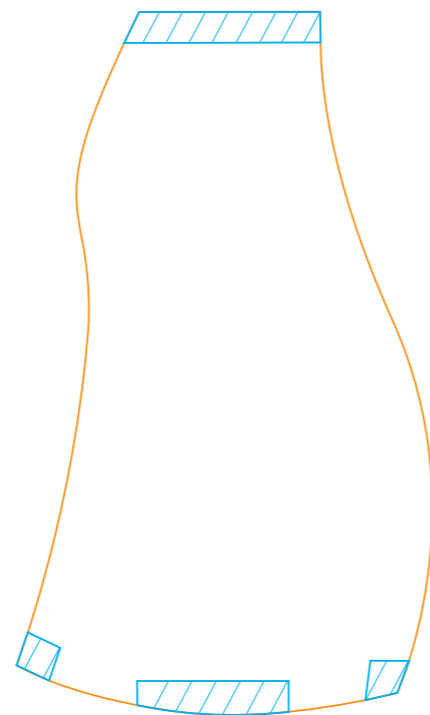
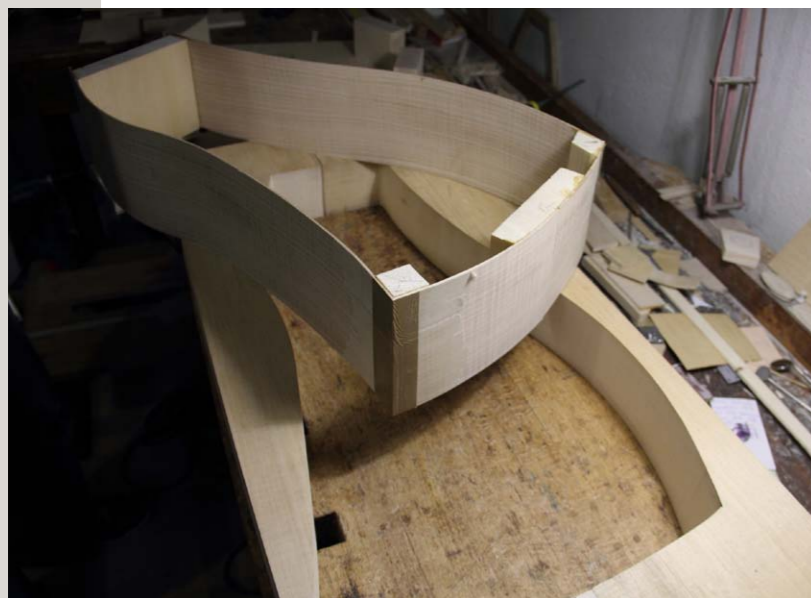

- następnie do górnej i dolnej krawędzi przyklejamy lisewki wieńca, czyli listewki wzmacniające i zapobiegające wyginaniu się boków.





- przyklejone listewki dociskamy za pomocą klamerek.
- po wyschnięciu i sklejeniu wyrównujemy powierzchnię boczaków za pomocą frezarki.
- następnie przyklejamy płytę spodnią.



Dopasowanie i montowanie BELEK i DUSZY:

BELKI:

- do budowy liry potrzebne jest 6 belek.
- wyznaczamy odległości, na których mają się one znaleźć. Mierzmy od jednego brzegu liry, do drugiego, /tego na którym znajdzie się później korbka/.
- wyznaczamy środki i długości belek.
- w listewce wieńcowej wycinamy otwory na belki.

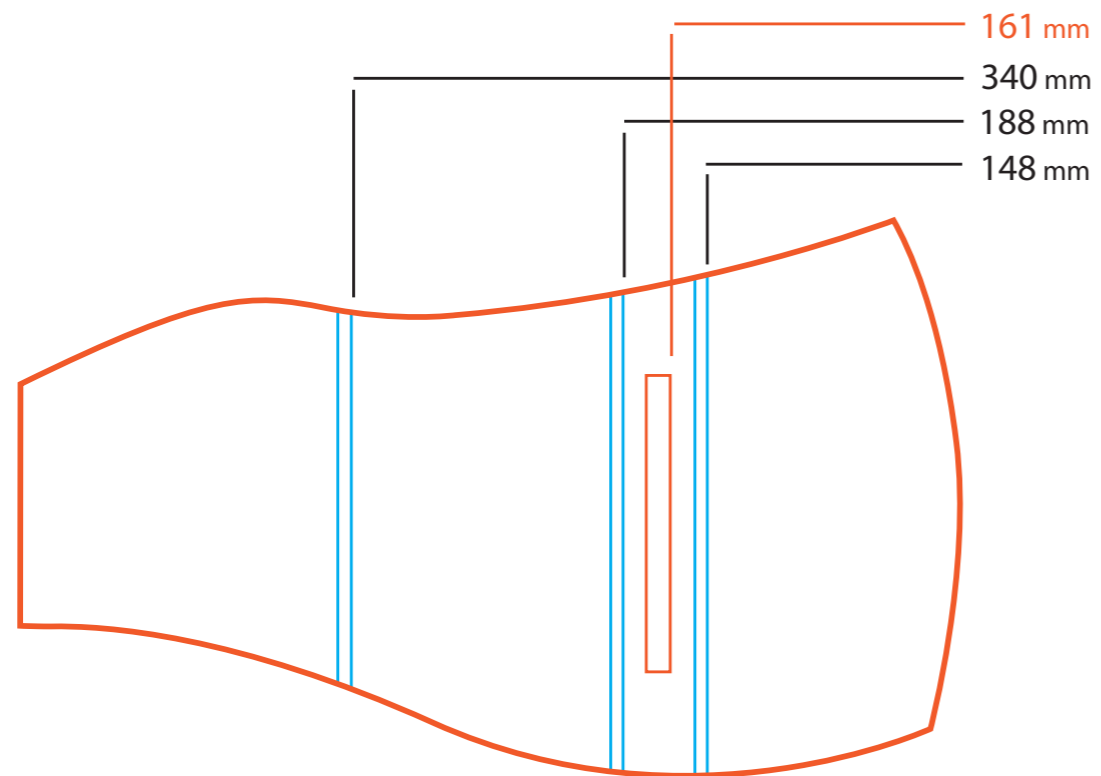

9,5 mm
szerokość



11 mm
szerokość

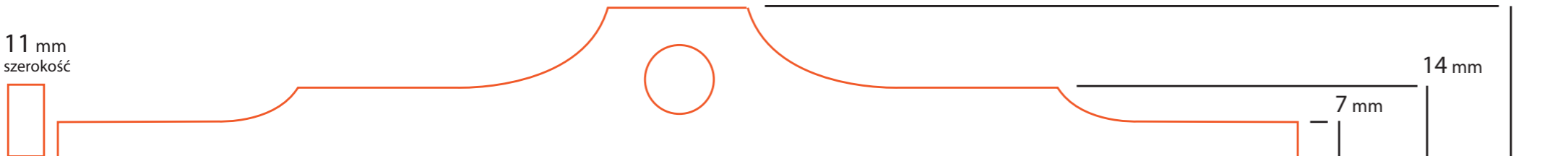

DUSZE:

- do budowy liry potrzebne są trzy dusze.
- mają średnicę 5mm
- przygotowujemy, docinamy i umieszczamy je na środku belek.
- w belkach wiercimy otwory na 6mm głębokie i dopasowujemy potem wysokość duszy.
- po dopasowaniu, sklejamy klejem skurnym i dociskamy ściskami.

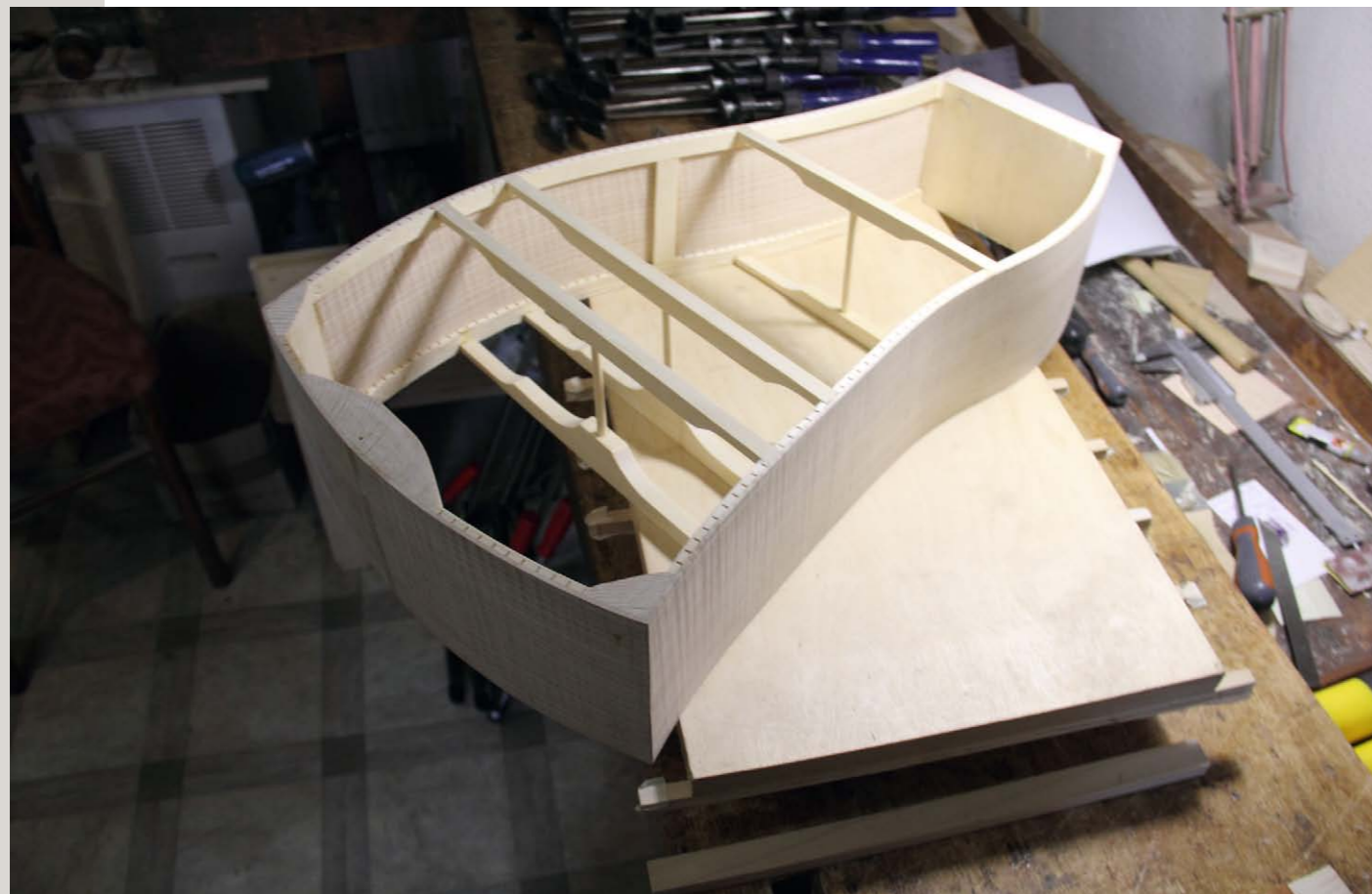

Koło:

- wycinamy ze sklejki i oklejamy paskiem drewna /listewką/, tak by słoje "szły" w kierunku osoby grającej na lirze.
- wiercimy otwór w kole za pomocą wiertarki. Otwór musi być minimalnie mniejszy niż średnica tuleji, którą potem w niego włożymy /wciśniemy/.
- przed przyklejeniem listewki koło obtaczamy za pomocą wiertarki /wprawiamy koło w ruch/ i dłuta. Dzięki temu krawędź koła staje się lekko wklęsła w środku.
- następnie przygotowujemy opaskę uciskową, i listewkę, którą docinamy pod skosem. Moczymy listewkę we wrzątku, nagzewamy też koło w miejscu klejenia, smarujemy klejem skurnym i dociskamy obie części opaską uciskową. Całość dociskamy jeszcze za pomocą ścisku.

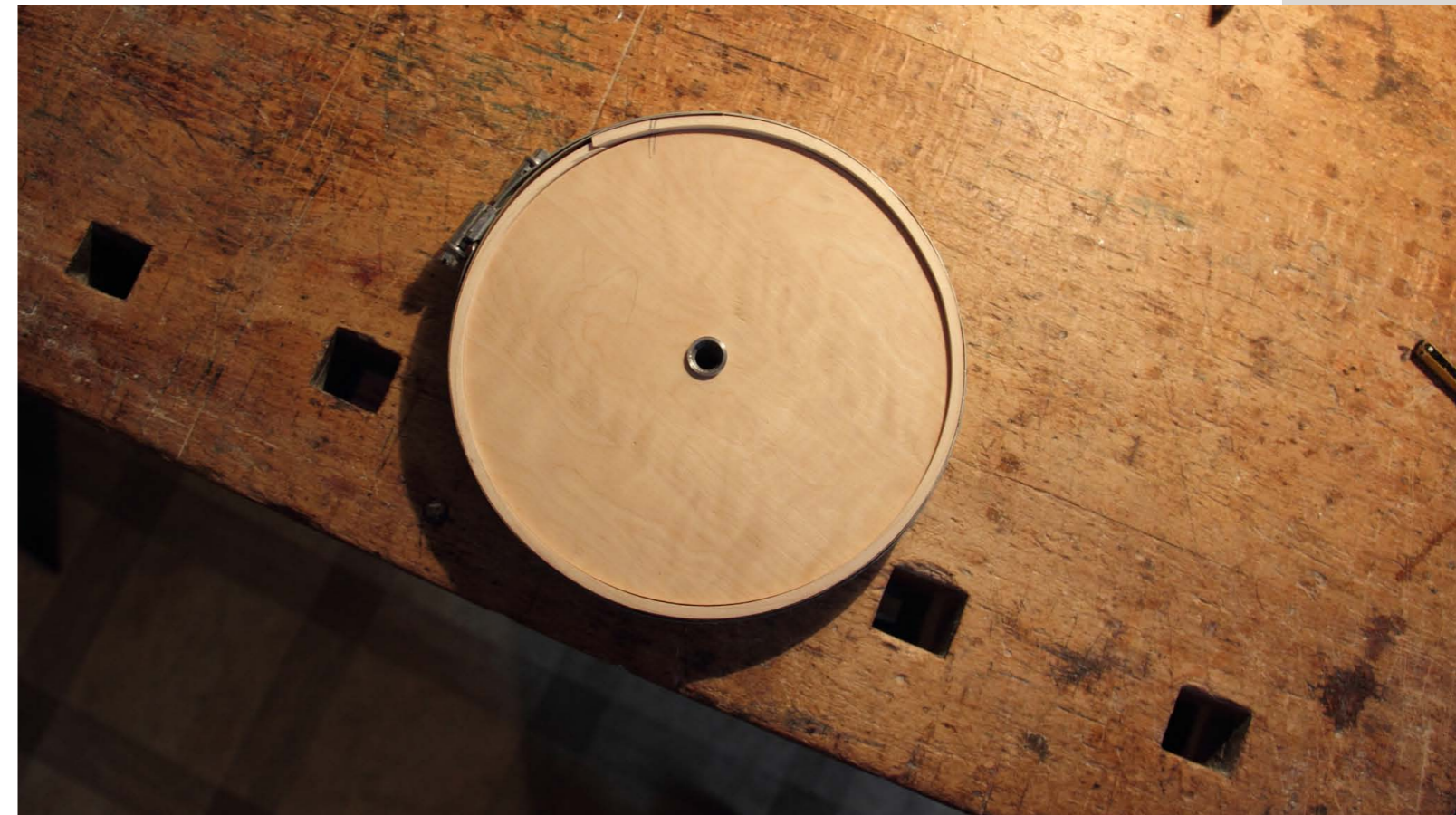
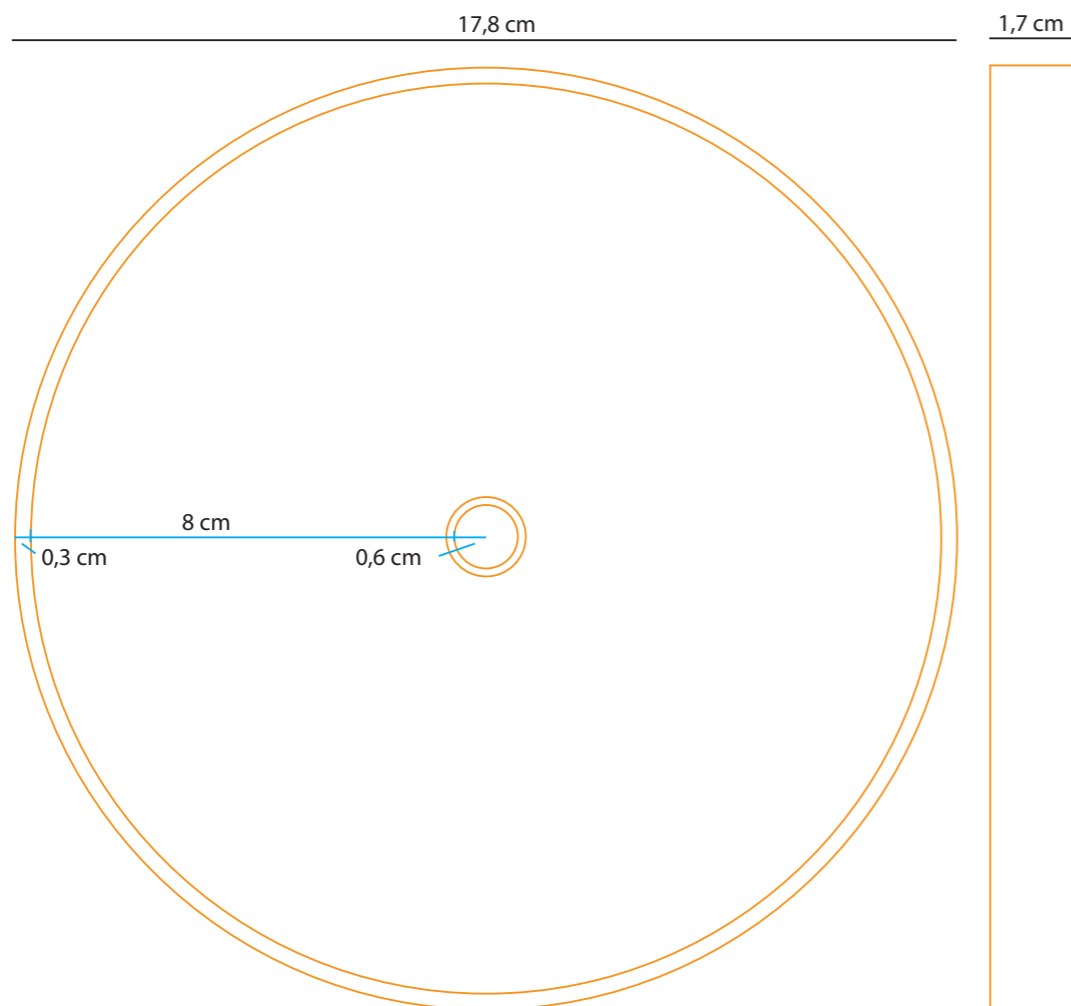



Linia osi koła, ośka i tuleja:

- koło będziemy mocować na ośce, która przebiegnie przez dwie belki znajdujące się we wnętrzu liry. By było to możliwe wiercimy otwory w dwóch belkach i w jednym z końców liry /tym zakończonym korbką/.

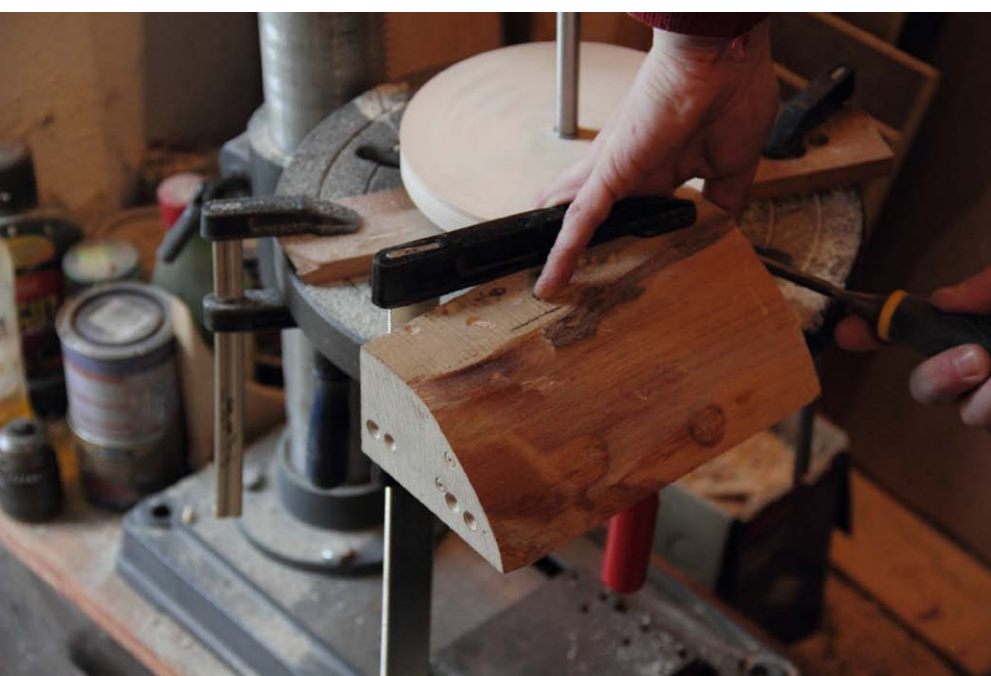
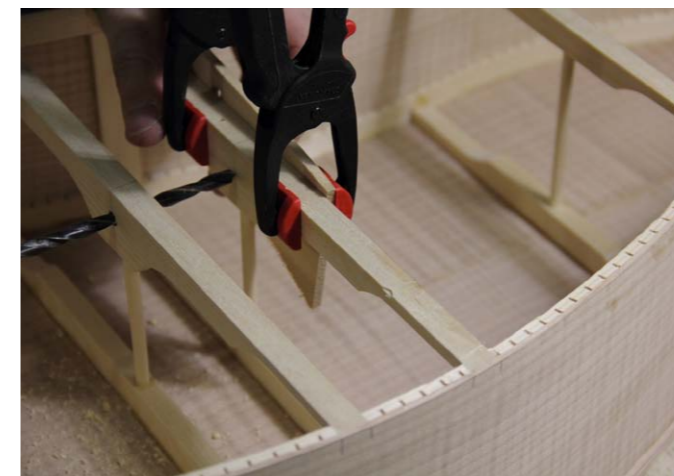

Klejenie płyty spodniej:

- spód kleimy z dwóch desek /jawor falisty/, tak więc najpierw należy dopasować krawędź klejenia /za pomocą struga/, i dociąć deski.
- grubość desek:
2,8mm - przy krawędzi
3,8 mm - w środku
- deski kleimy klejem skurnym, następnie szybko je dociskamy by klej nie zżelował.
- deseczki dociskamy z góry i dołu za pomocą specjalnej konstrukcji i dociskamy ściskami. Zostawiamy do wyschnięcia na ok 4 godziny.
- po wyjęciu z konstrukcji skleione deski polerujemy za pomocą szlifierki, albo ręcznie papierem ściernym.
- następnie docinamy płytę do kształtu liry.

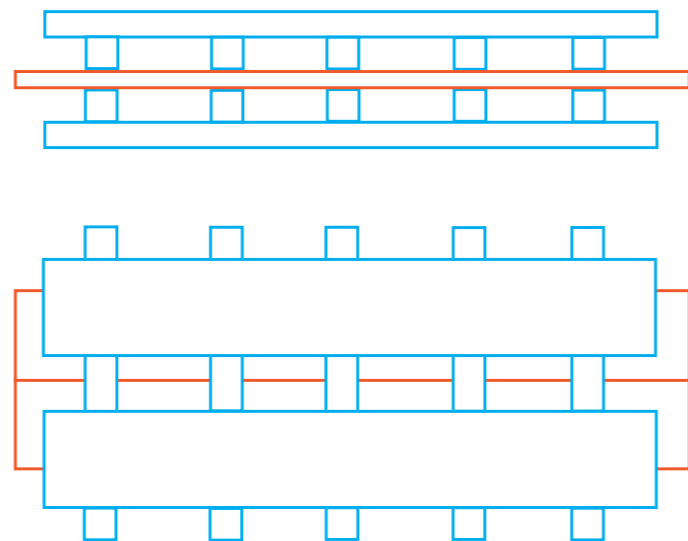

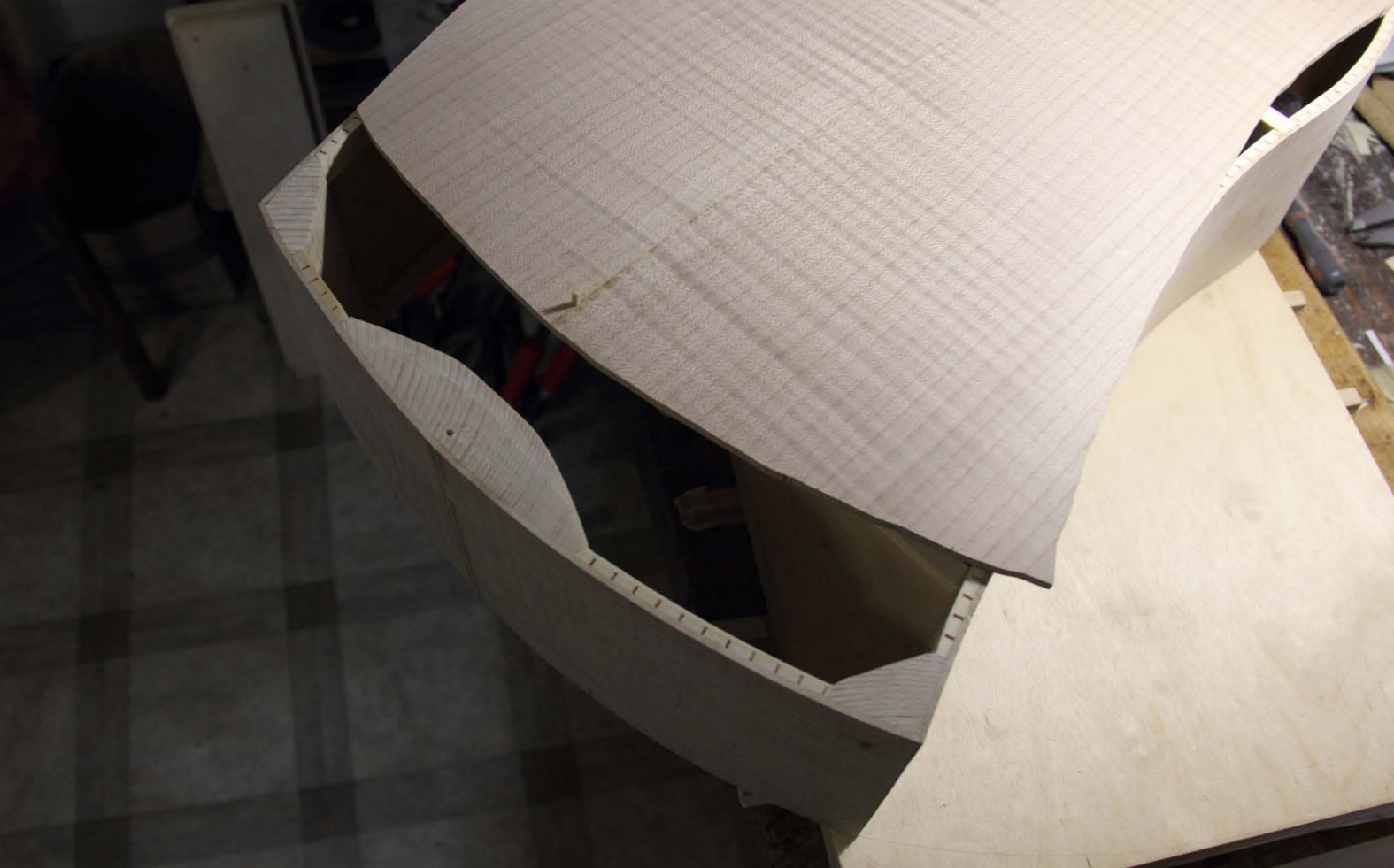

Budowanie pudła liry:

- płytę spodnią i górną dopasowujemy do boków najpierw za pomocą małych kołeczków/mogą to być kołeczki "szaszłykowe"/. Zapobiegają one przesuwaniu się płyty.
- przed klejeniem przygotowujemy "szablon dociskowy", by mieć pewność, że całość zostanie dobrze docięta. Szablon o grubości 6 do 18 cm przygotowujemy ze sklejki.
- klejem smarujemy dwukrotnie brzegi liry, belki i klocki /te części nawet trzykrotnie/.
- płytę łączymy najpierw w miejscach z kołeczkami, potem kładziemy "szablon dociskowy" i łączymy całość za pomocą ścisków. Dociskamy je z różną intensywnością. Na brzegach mocniej, trochę słabiej w miejscach nad belkami, a najslabiej tam gdzie są proste boki, bo mogą się powyginać.

Klejenie płyty górnej:

- przebiega podobnie do klejenia płyty spodniej, ale budujemy ją z deseczek świerkowych.
- zanim przykleimy ją do boków liry wycinamy otwór na koło.

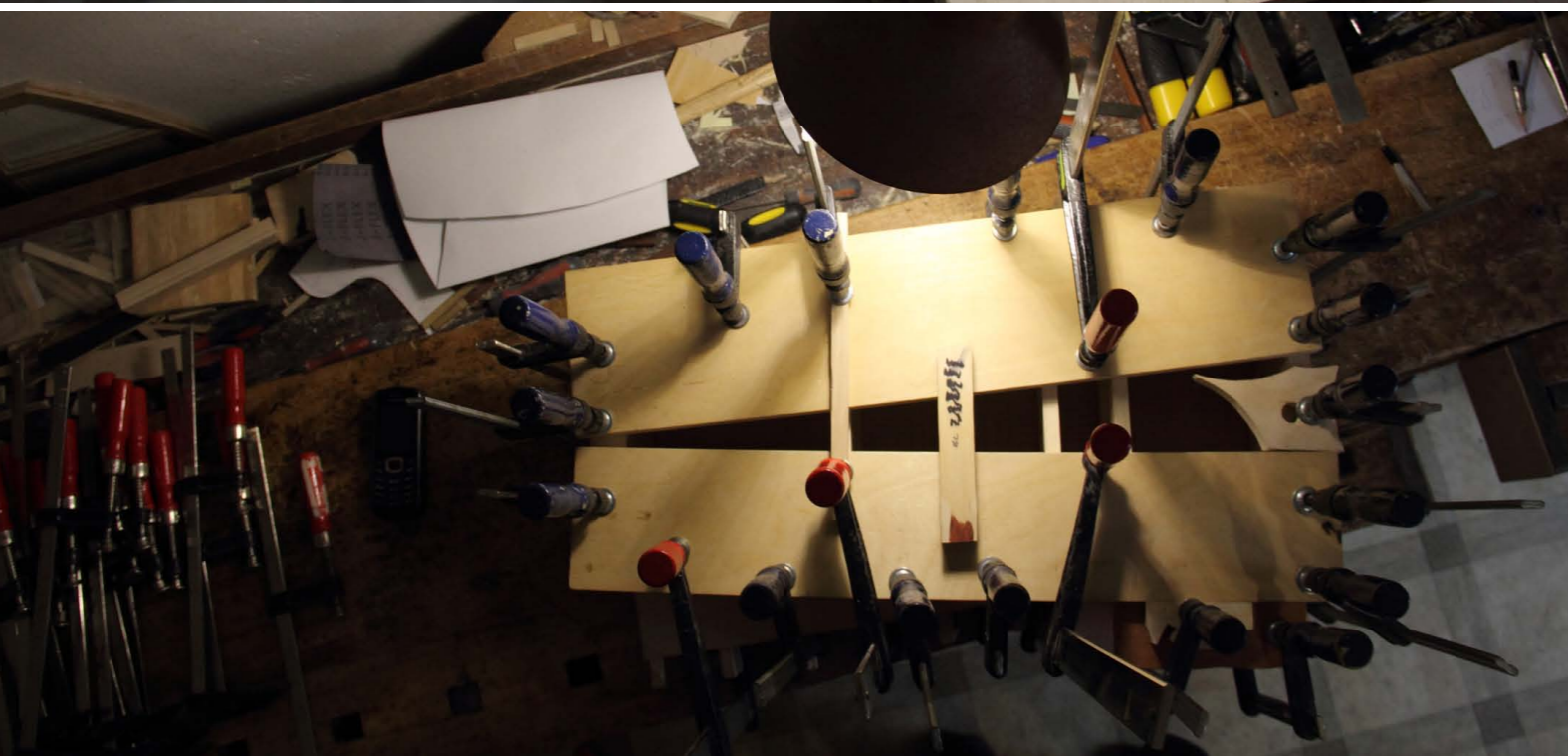



Szlifowanie i cyklowanie:

- pudło liry cyklujemy i szlifujemy papierem ściernym.



Żyłkowanie:

- 1,4 mm- grubość żyłki
 - 1,3 mm - grubość frezu
 - żyłka składa się z: jaworu barwionego, jaworu naturalnego i jaworu barwionego
- rowek na żyłkę możemy wyciąć za pomocą frezarki, albo ręcznie nożykiem. Rowek powinien mieć głębokość 1,1 mm. Po frezowaniu można go przeczścić pilnikiem, albo samą żyłką.
- Rowek smarujemy klejem skurnym następnie wciskamy w niego żyłkę i dobijamy ją za pomocą młotka. Ważne jest by żyłka równo odstawała na całej długości. Po wyschnięciu żyłkę cyklinujemy aż do gładkiej powierzchni.
- Ze względu na nietypowy kształt liry, żyłkę umieściliśmy z jednej strony instrumentu, a jej odległość od krawędzi zwiększa się razem ze zwiększaniem się szerokości pudła.

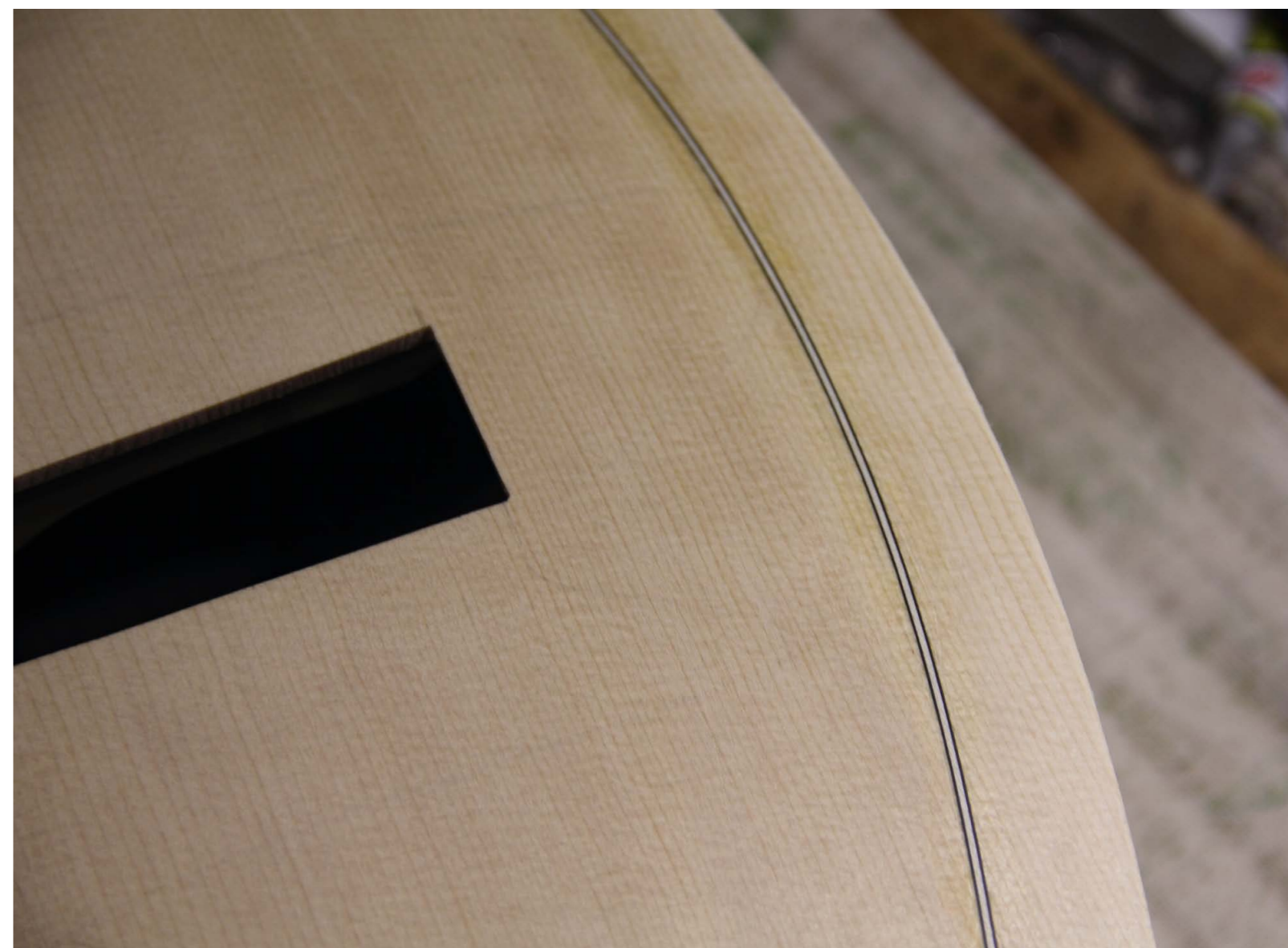

Skrzynka:

- przygotowujemy dwie deski jaworu falistego. Wyznaczamy na nich rozmieszczenie otworów na klawisze /dwa rzędy klawiszy/.

Dwa sposoby na wycięcie otworów na klawisze:

1. W oznaczonych miejscach nawiercamy otwór o średnicy 3,5mm. Następnie szlifujemy pilnikiem aż do uzyskania odpowiedniego kształtu.
2. W miejscu gdzie możemy wyznaczyć dolną linię klawiszy /dolnych i górnych/ przecinamy deski. Następnie frezujemy otwory, a potem sklejamy całość spowrotem i zaciskamy ściskami.

- wycinamy klocki i wklejamy między dwie deski z wyciętymi otworami.
- przyklejamy do skrzynki listewkę, dzięki której przymocujemy ją do wierzchniej płyty liry. Listewkę dokręcimy wkrętami metalowymi.
- skrzynkę przykręcamy /nie przyklejamy!/ w dwóch miejscach. Tam gdzie znajduje się środkowa belka z duszą i w miejscu gdzie znajduje się klocek kończący lirę.

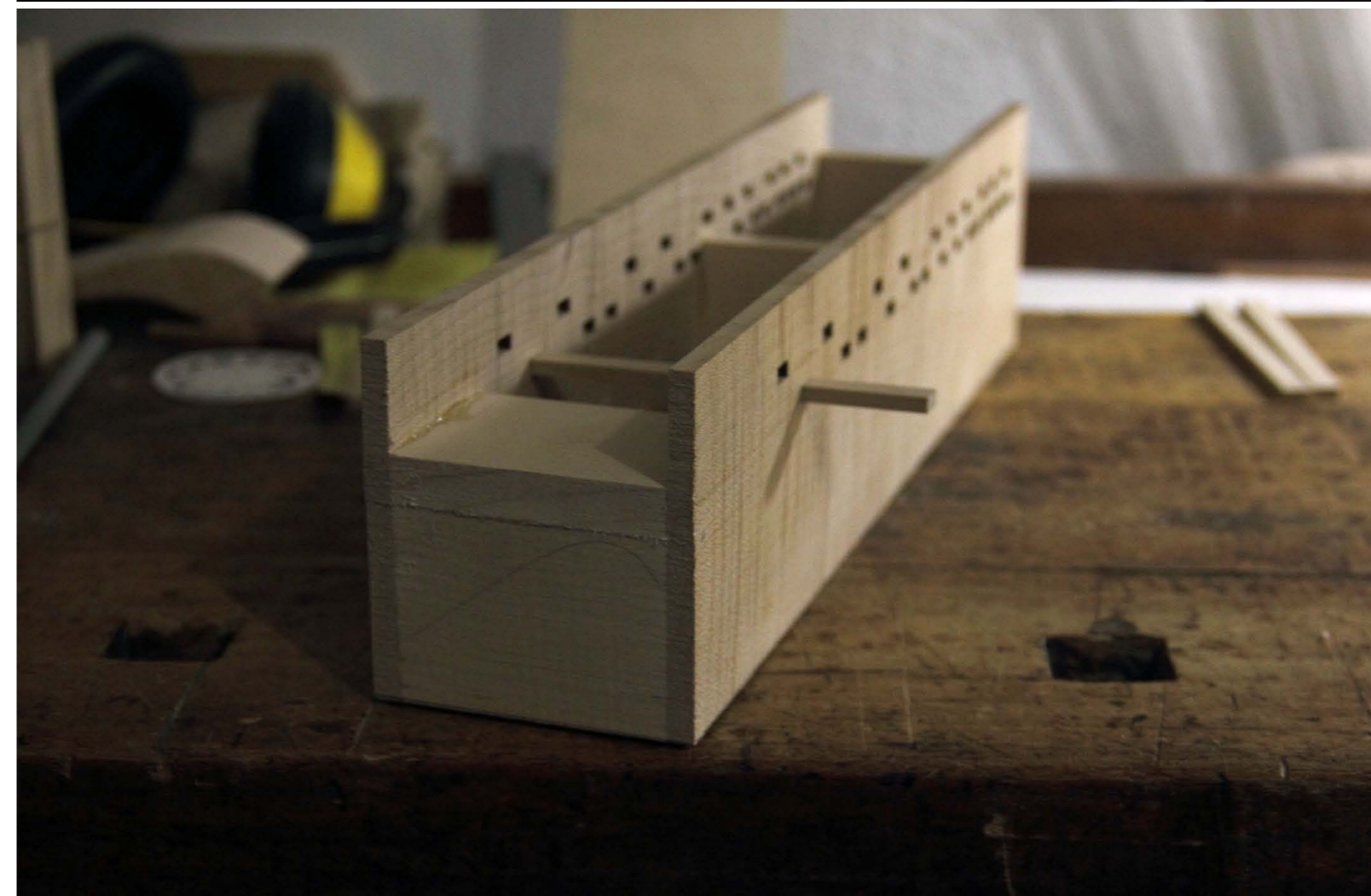
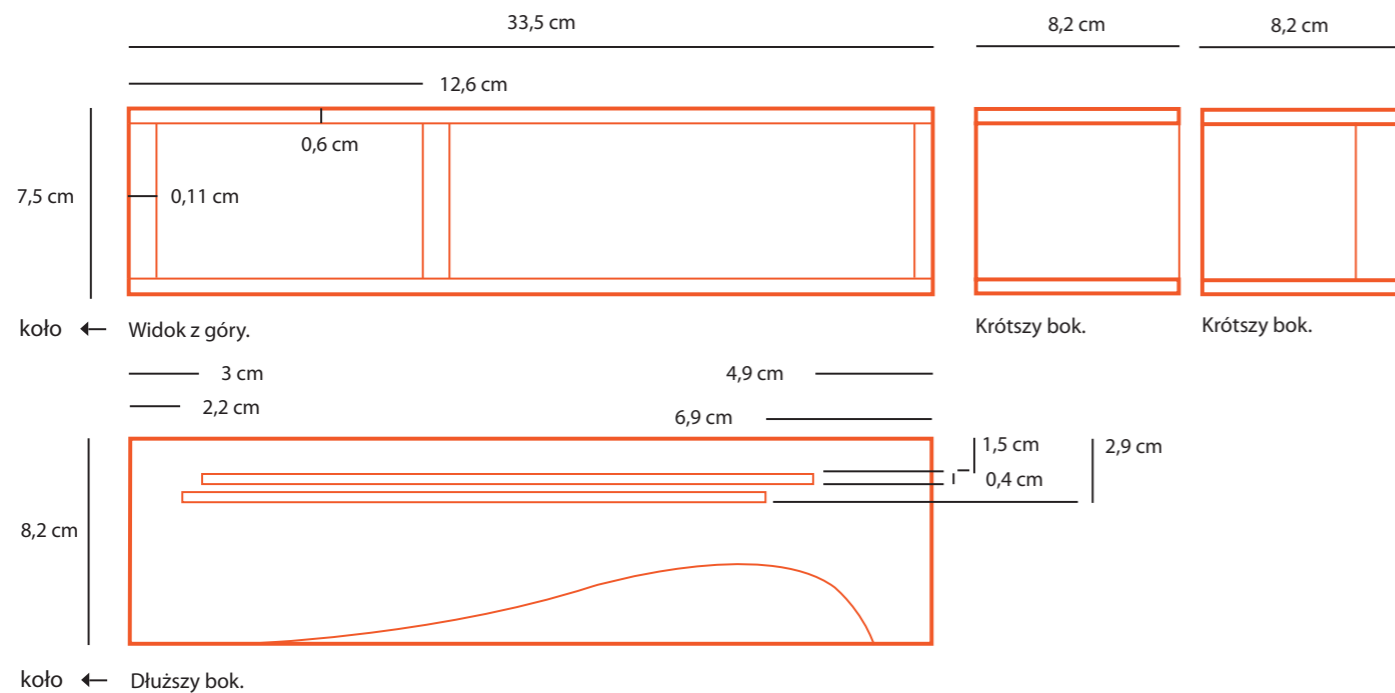

Suwaki i klawisze:

- wycinamy z drewna twardego, które można łatwo polerować / grab, heban, palisander /.
- początkowe wymiary:
 - 8,5 mm - szerokość
 - 4,5 mm - wysokość
 - 105 mm - długość suwaka dolnego
 - 115 mm - długość suwaka górnego
- każdy suwak dopasujemy do przypisanego mu otworu, by powstał lekki "luz". Robimy to za pomocą struga i specjalnego szablonu do strugania.

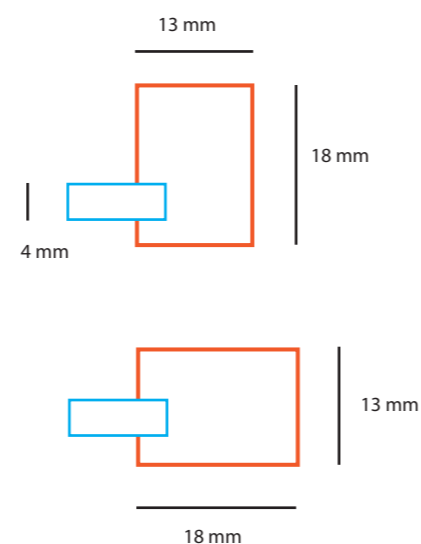

Przekrój boczny suwaków.

- po dopasowaniu suwaków przygotowujemy dwie listewki na klawisze.
- po przefrezowaniu doklejamy je do suwaków. Wkładamy suwaki do skrzynki, a potem przykładamy listewkę posmarowaną klejem i wbijamy każdy suwak w klawisz / listewkę /. Zostawiamy do wyschnięcia.
- po wyschnięciu wyjmujemy dwa komplety suwaków i strugamy profil klawiszy.
- po wystruganiu i wyszlifowaniu rysujemy miejsca przecięcia klawiszy i je rozcinamy.
- następnie szlifujemy każdy klawisz dookoła. Najpierw na szlifierce, a potem ręcznie.
- na koniec przyczepiamy drewniane tangenty na suwakach włożonych w otwory.



Główka:

- składa się z kilku części, kleimy je etapami. Najpierw tył przyklejamy do pierwszego boku, który będzie zamocowany pod kątem prostym i zostawiamy do wyschnięcia. Potem przyklejamy tył do drugiego boku, który mocujemy pod kątem 70 i zostawiamy do wyschnięcia. Następnie przyklejamy element środkowy, a na końcu część górną. Stabilność i moc konstrukcji wspomagają kołeczki "szaszłykowe" zamocowane w kilku miejscach.
- wyznaczamy miejsca w których umieszczone zostaną maszynki gitarowe. Będzie ich 6.
- główkę mocujemy do pudła liry za pomocą wkrętów i kleju skurnego.
- zdobimy ją też żyłką, tak by pasowała do wzoru na pudle.

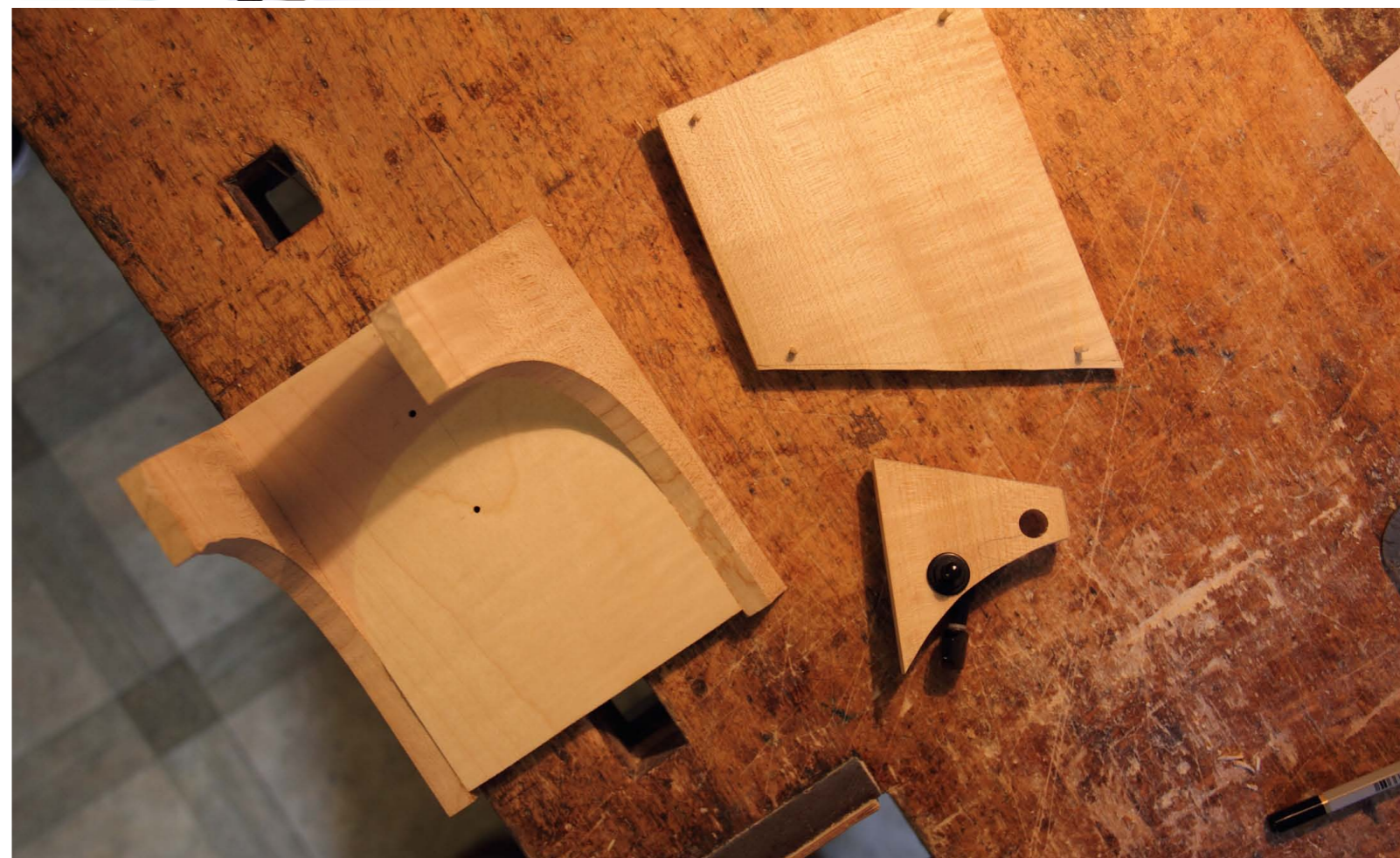
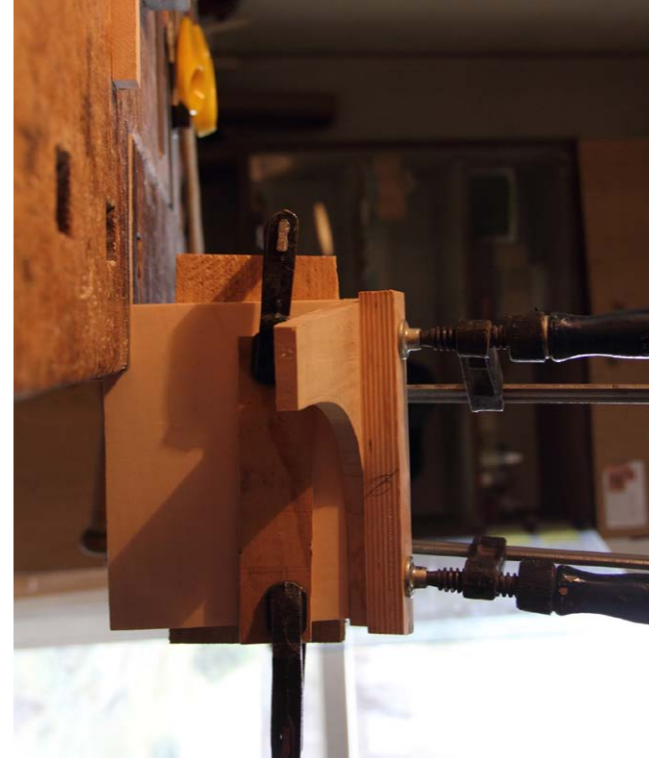
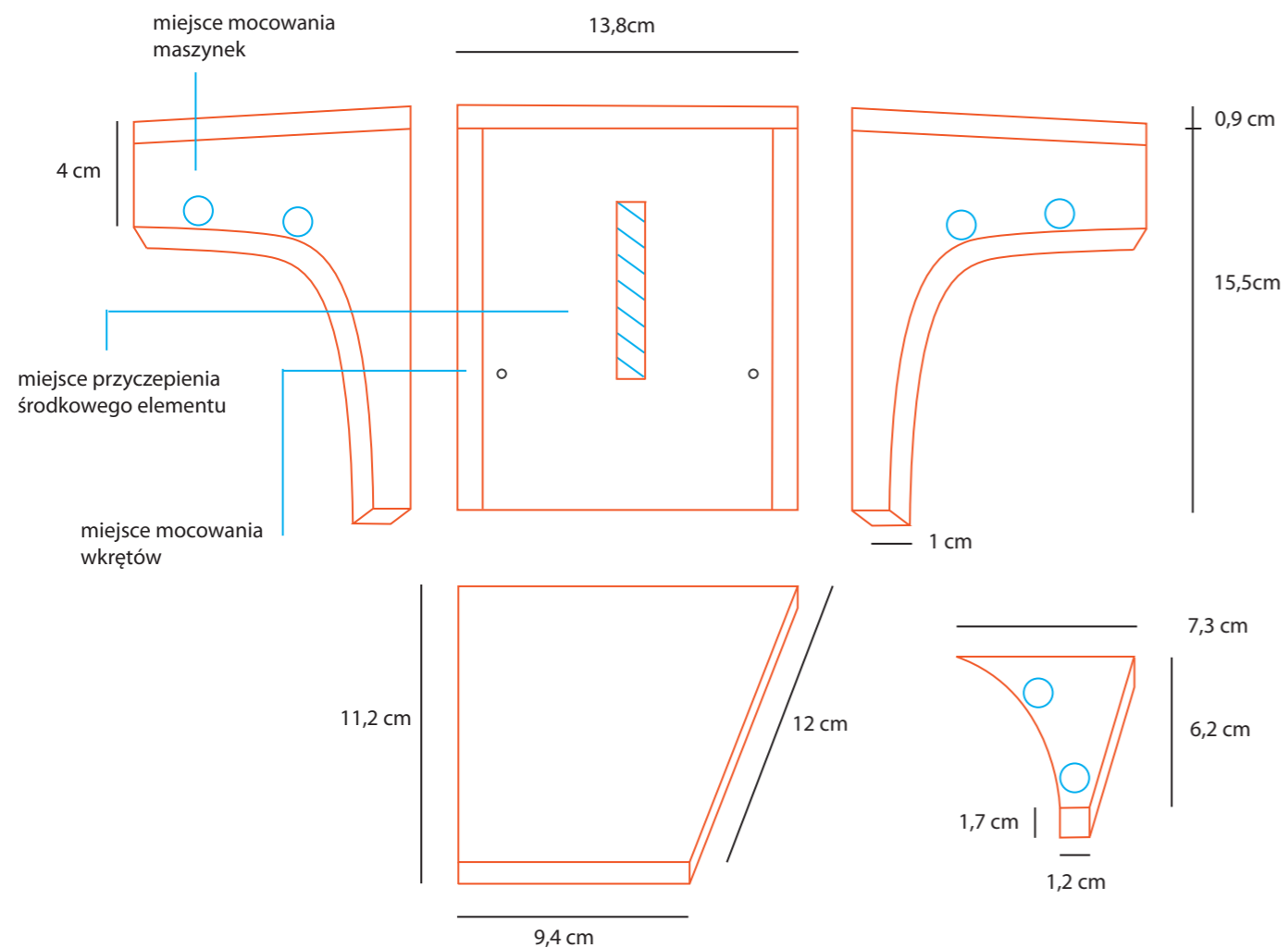

Klapka:

- materiał- jawor falisty
- kształt niesymetryczny, pasujący do kształtu pudła liry.
- klapkę mocujemy na zawiasach
- zdobimy ją też żyłką by pasowała do całości.



Zdobienie koła:

- wycinanie otworów najpierw za pomocą wyżynarki włosowej, potem ręcznie dłutkiem i pilnikami.

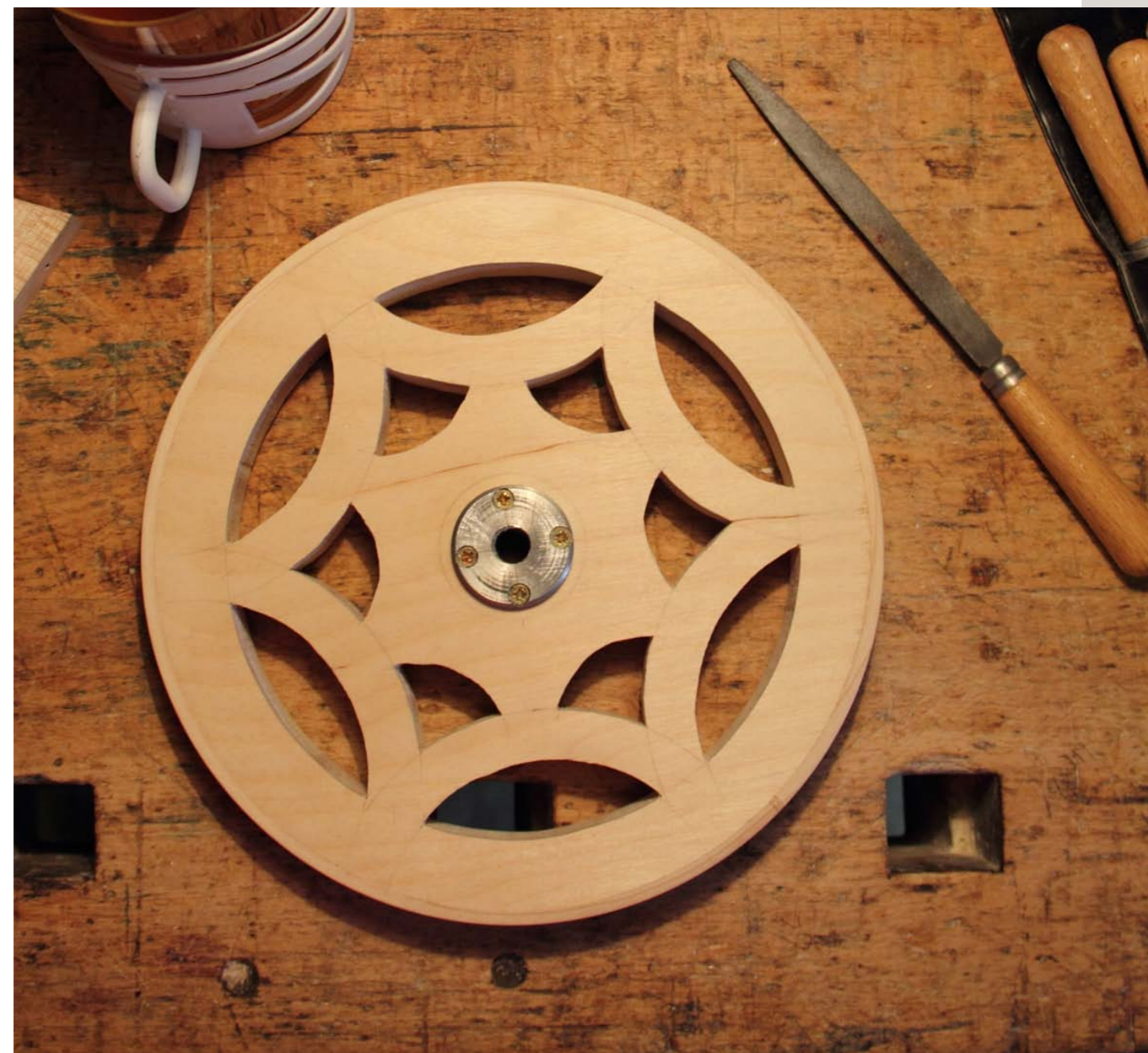

Rozetki:

- rysujemy otwór na rozetki za pomocą cyrkla, a potem wycinamy za pomocą frezarki. Krawędzie otworu szlifujemy szklaneczką owiniętą w papier ścierny. Rozetki wkładamy do pudła przez otwór na koło i przyklejamy od spodu za pomocą kleju skurnego.
- "szkic" rozetek wycinamy za pomocą wyżynarki, a potem poprawiamy za pomocą dłuta i pilników.

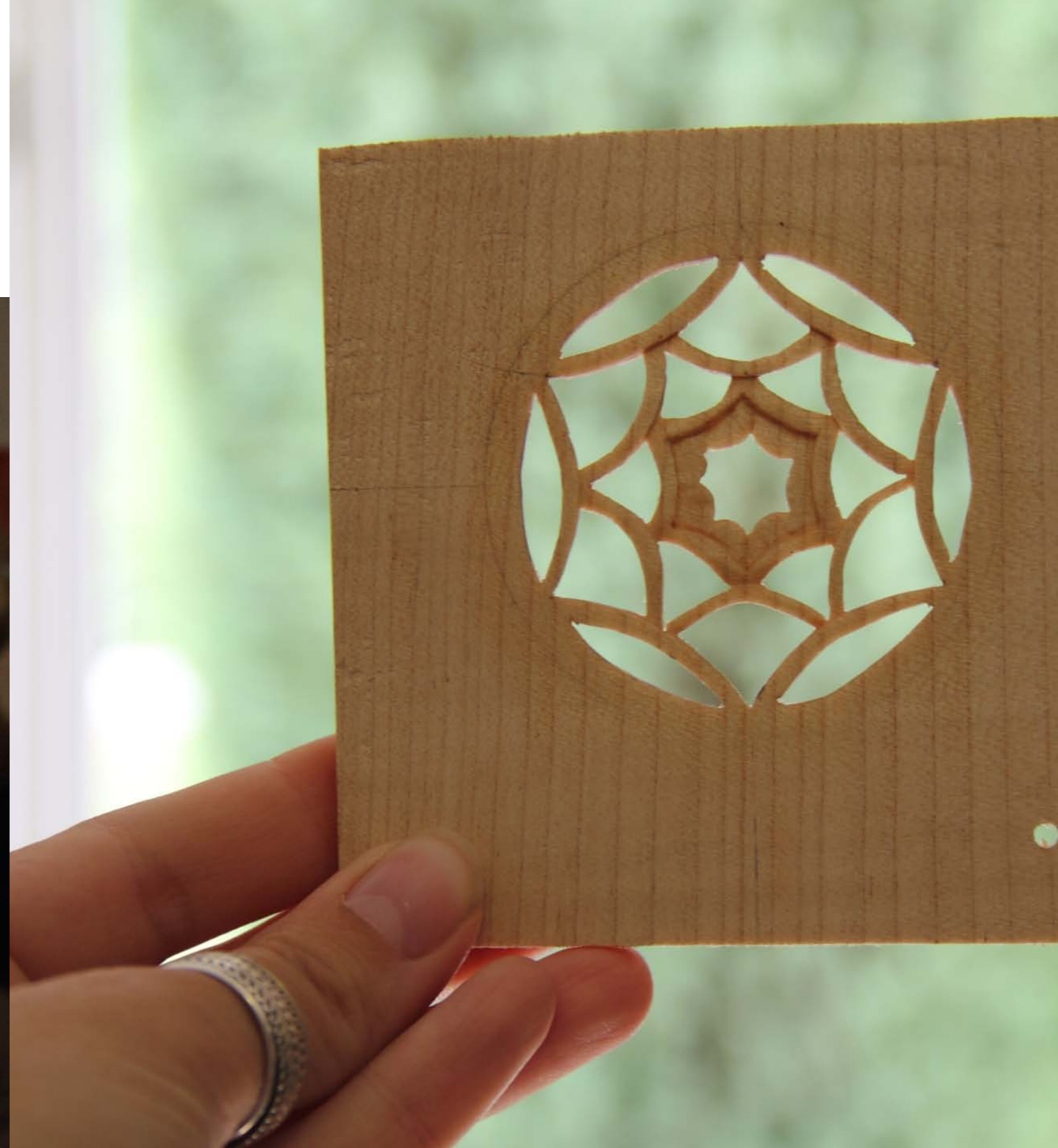
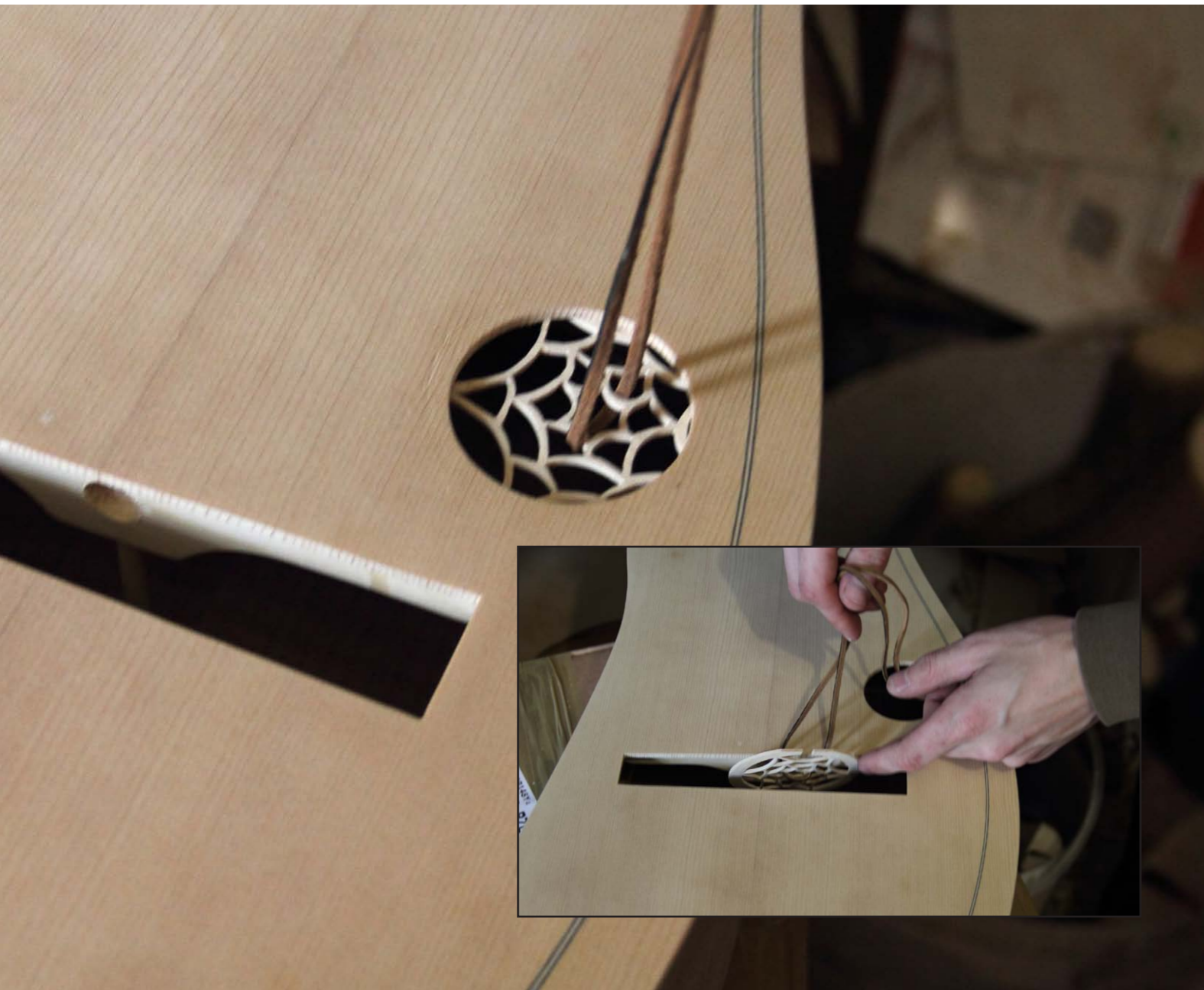

“Wodowanie” liry:

- wszystkie elementy liry smarujemy bardzo ciepłą wodą, i czekamy aż podeschną.
- następnie ścieramy je papierem ściernym /400/ aż będą idealnie gładkie.

Malowanie liry:

- lirę malujemy przed lakierowaniem /opcjonalnie. Można nie malować/ pigmentami zmieszanyimi ze spoiwem akrylowym, lub akrylami.
- jako, że lira ma być instrumentem pielgrzymim zdecydowałam się wykaligrafować na niej teksty związane z podróżą i drogą. Znalazły się na niej fragmenty:
 - wiersza Zbigniewa Herberta “Podróż”
 - wiersza Antonio Machado
 - wiersza J.R.R. Tolkiena z “Władcy Pierścieni” o drodze

J.R.R. Tolkien
Roads Go Ever On

Roads go ever ever on,
Over rock and under tree,
By caves where never sun has shone,
By streams that never find the sea;
Over snow by winter sown,
And through the merry flowers of June,
Over grass and over stone,
And under mountains in the moon.

Roads go ever ever on,
Under cloud and under star.
Yet feet that wandering have gone
Turn at last to home afar.
Eyes that fire and sword have seen,
And horror in the halls of stone
Look at last on meadows green,
And trees and hills they long have known.

The Road goes ever on and on
Down from the door where it began.
Now far ahead the Road has gone,
And I must follow, if I can,
Pursuing it with eager feet,
Until it joins some larger way,
Where many paths and errands meet. (..)

Antonio Macado

Caminante, son tus huellas
el camino y nada más;
Caminante, no hay camino,
se hace camino al andar.
Al andar se hace el camino,
y al volver la vista atrás
se ve la senda que nunca
se ha de volver a pisar.
Caminante no hay camino
sino estelas en la mar.

Herbert Zbigniew
Podróż

1
Jeśli wybierasz się w podróż niech będzie to podróż
długa
wędrowanie pozornie bez celu błędzenie po omacku
żebyś nie tylko oczami ale także dotykiem poznał
szorstkość ziemi
i abyś całą skórą zmierzył się ze światem (..)
3
Jeżeli już będziesz wiedział zamilcz swoją wiedzę
na nowo ucz się świata jak joński filozof
smakuj wodę i ogień powietrze i ziemię
bo one pozostaną gdy wszystko przeminie
i pozostanie podróż chociaż już nie twoja (..)
5
Odkryj znikomość mowy królewską moc gestu
bezużyteczność pojęć czystość samogłosek
którymi można wyrazić wszystko żal radość zachwyt
gniew
lecz nie miej gniewu
przyjmuj wszystko (..)
7
Więc jeśli będzie podróż niech będzie to podróż
długa
powtórka świata elementarna podróż
rozmowa z żywiołami pytanie bez odpowiedzi
pakt wymuszony po walce
wielkie pojednanie

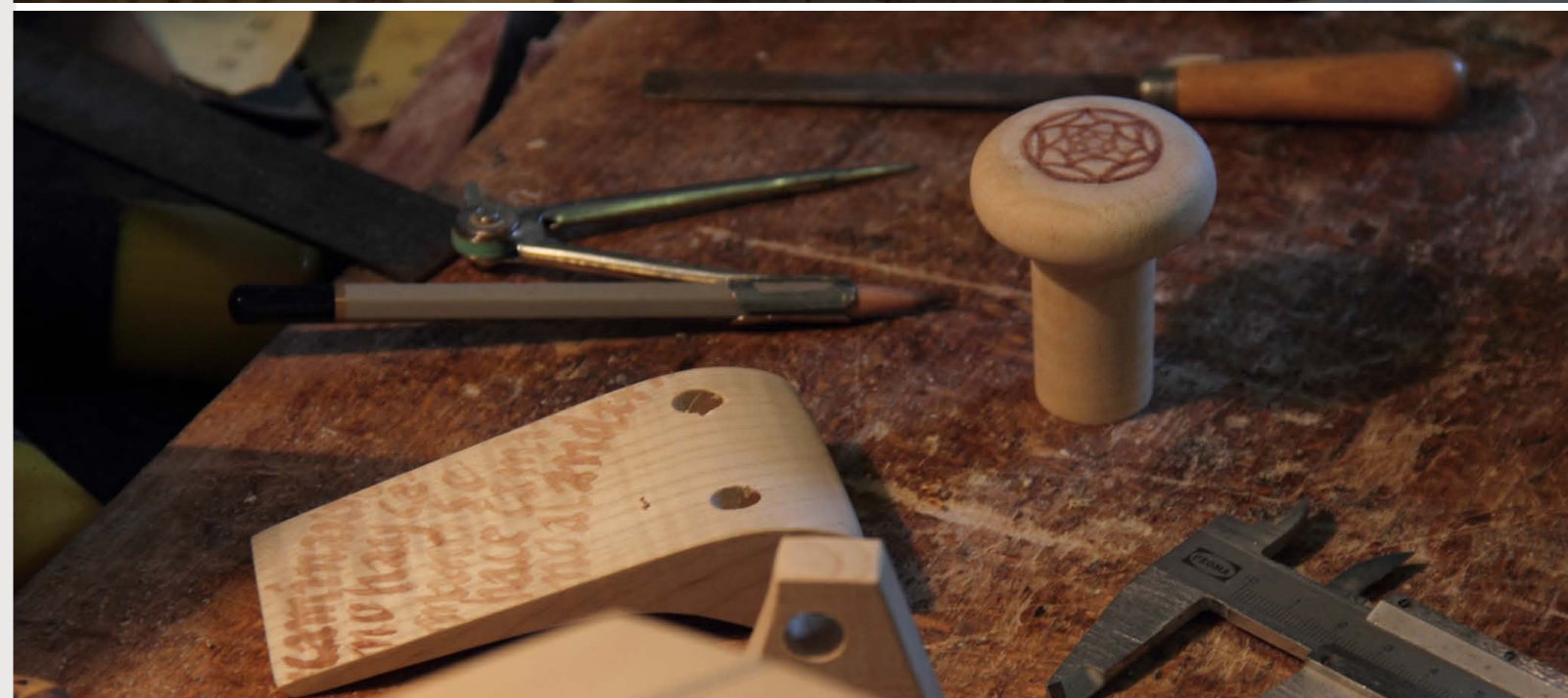

Wykonanie podstawków:

- podstawki wykonane są z drewna jaworowego.
- burdonowy ma dwie wysokości do usytuowania strun.
- podstawek trompetowy jest wykonany z drewna jaworowego i hebanowego. Na hebanowych balkonikach są umieszczone małe rzeźbione kawałeczki drewna tzw. buciki, które będą generować rytmiczne uderzenia o podstawę tworząc charakterystyczne dla liry "bzyknięcia".

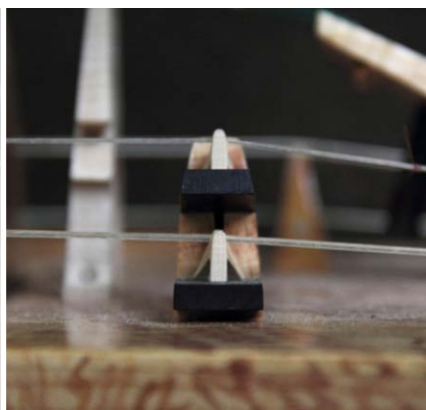

Klapka na koło:

- klapkę chroniącą koło wykonujemy z wygiętego kawałka drewna.
- do pudła wierzchniego liry przyczepiamy za pomocą wkrętów i kleju dwa drewniane bloczki, pomiędzy którymi będzie można ją umieszczać.
- klapka, którą można w taki sposób zdejmować nie przeszkadza później podczas grania.



Lakierowanie:

Cały instrument wraz z wszystkimi elementami został sześciokrotnie polakierowany lakierem olejnym stosowanym do instrumentów lutniczych. Ze względu na długi czas schnięcia lakierowanie trwało około 3 tygodni. Po pełnym wyschnięciu instrument został wypolerowany.



Montaż:

Następnie rozpoczął się montaż wszystkich elementów w całość.

- w pierwszej kolejności skrzynka kołkowa oraz maszynki które przykręcone są nakrętkami. W następnej kolejności rozetki na pudle które są przyklejone od wewnątrz, skrzynka klawiszowa oraz klawisze i klapka, koło, osłona koła, strunociąg, klapka, podstawki.
- kolejny etap to montaż strun melodycznych oraz tangentów za pomocą wkrętów. Następnie strun burdonowych i trompetowych, oraz ich ustawienie.
- struny zastosowane to altówkowe struny jako melodyczne, natomiast struny trompetowe są jelitowe, a burdonowe jelitowe owijane.
- ostatni etap to strojenie całego instrumentu. Dokładne dostrojenie wszystkich tangentów oraz ustawienie odpowiedniego nacisku strun na koło, nałożenie kalafonii na koło, oraz watki na struny.

Rysunki i zdjęcia:

